

UniAdca CX402(SS)	CONNETTORE UNIVERSALE DI LINEA DOPPIO	PN100
		Ø1" DN25

DESCRIZIONE

I connettori CX402 hanno le medesime caratteristiche del modello CX40, ma su questo modello è possibile montare due scaricatori contemporaneamente in modo da aumentare le portate e le prestazioni della stazione di drenaggio.

PRINCIPALI CARATTERISTICHE

Non serve rimuovere il connettore dalla linea.

Durante l'installazione il connettore può essere ruotato liberamente a 360°.

Grazie alla particolare connessione a flangia guidata gli scaricatori possono essere montati solo nella giusta posizione sullo scaricatore.

Filtro incorporato

USO

Vapore saturo e surriscaldato.

CONNESSIONI

Filettate femmine ISO 7/1 Rp (BS21) o NPT.

Flangiate DIN.

Conneessioni a saldare o flangiate ANSI.

MODELLI DISPONIBILI

CX 402 – in acciaio forgiato

CX 402 S – in acciaio INOX

COME ORDINARE

Per esempio:

Connettore universale CX402SS Ø 1/2"

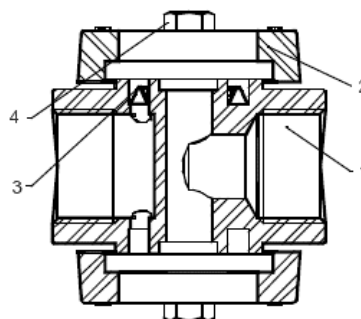

POS	DESCRIZIONE	MATERIALE	
		CX 402 2	CX 402 SS
1	CORPO	C22.8	AISI316
2	FLANGIA	C22.8	AISI316
3*	FILTRO	AISI304	AISI304
4*	VITI	INOX	INOX

* PARTI DI RICAMBIO DISPONIBILI

DIMENSIONI (mm)								
MOD.	DN	CONNESSIONI FILETTATE					FLANGIATO	
		A	B	C	D	PESO	F	PESO
		(mm)	(mm)	(mm)	(mm)	(Kg)	(mm)	(Kg)
CX 402	1"	80	100	80	50	2.2	160	4.8

PRESSIONE MASSIMA		TEMPERATURA MASSIMA	
di progetto	di lavoro	di progetto	di lavoro
80 bar	32 bar	425°C	400 °C

